

Think Together

<https://www.iinoseisakusho.co.jp>

Idea is Infinity

IINO MANUFACTURING CO., LTD.
Company Profile

IINO 株式会社 飯野製作所
IINO MANUFACTURING CO., LTD.

本社・天王洲オフィス / Head Office & Tennoz Office

〒140-0002
東京都品川区東品川12-2-24
天王洲セントラルタワー17階

17F Tennoz Central Tower 2-2-24,
Higashi Shinagawa, Shinagawa-ku, Tokyo 140-0002 Japan
TEL +81 (0)3 5781 6777(代) FAX +81 (0)3 5781 0911



大同メタル工業株式会社

名古屋本社 / Nagoya Headquarters

〒460-0008
愛知県名古屋市中区栄二丁目3番1号
名古屋広小路ビルディング13階

13F Nagoya Hirokoji BLDG. 2-3-1,
Sakae Naka-ku, Nagoya 460-0008 Japan
TEL +81 (0)52 205 1400 FAX +81 (0)52 205 1408



株式会社 飯野製作所

想像を「かたち」に。優れた技術力で 確かな信頼へ。

Turn your imagination into reality. Reliability with excellent technology.

株式会社 飯野製作所の歴史は、半世紀以上にわたり日本の経済成長の原動力となった自動車産業の発展とともに企業基盤を構築してきたことです。

高精度な商品を「よりコンパクトに、より軽量化に」を実現するために、常に市場ニーズに沿って技術開発を進め、お客様に喜んでいただけるよう独自の技術、商品の提案、サービスを展開して参りました。

The history of IINO has been a driving force of Japan's economic growth for more than half a century. We have built a corporate foundation with the development of the automobile industry. Always in line with what the market needs to realize more compact and lighter high-precision products, we have promoted technological development and have developed proprietary technologies, product proposals and services to please our customers.

ごあいさつ Message

飯野製作所は、設立以来半世紀以上にわたり自動車産業の発展に貢献すべく、様々な可能性にチャレンジし、企業価値の創造に努めて参りました。現在、自動車産業を取り巻く環境は大きな変革期を迎えており、脱炭素に向けた自動車のEV化や水素自動車の開発など、より環境に配慮した技術が求められています。

その中で私たちはSustainable Development Company(持続可能な企業)を目指し、お客様や市場のニーズへ迅速に対応する為の商品開発や新たな技術開発に積極的に取り組んでおります。

そして、既存要素技術と新技術を融合させ、皆様に喜んで頂ける商品を市場に送り出し、常に未来に向けた新たな技術・新商品作りに挑戦しております。

また、もの造りにおいても、持続可能な地球環境作りと子供たちの未来を見据え、自然エネルギーなどを利用した地球環境に優しいもの造りを進めております。IINO Groupは、海外に5拠点の工場、販売拠点を有し、そして日本も含め9カ国の皆さんが働いております。弊社は、既に国籍の垣根を越えたダイバーシティを受容しています。これからもIINO Groupで働く皆さんにとって「働き甲斐があり、働き易い」職場環境作りを進めて参ります。

そして、IINO Groupで働く皆さんが「夢、希望、挑戦」の3つの言葉を忘れず、変革の時代を自信を持って邁進して参ります。

For more than half a century since our establishment, IINO Manufacturing Co., Ltd. has risen to the challenge of multiple possibilities and labored to create corporate value to contribute to automobile industry development. Currently, the environment surrounding the automobile industry is undergoing a major transformation; more environmentally friendly technologies such as EV conversion of automobiles for decarbonization and hydrogen vehicle development are required.

Among them, we are working to be a sustainable development company and are focusing on product and new technology development to promptly respond to customer and market needs. By fusing existing elemental and new technologies, we are launching products that please everyone and constantly rising to the challenge of creating new technologies and products for the future.

In manufacturing, we are also promoting the creation of a sustainable global environment and the future of our children, using natural energy that is friendly to our global environment. IINO Group has five plants and sales bases overseas with people from nine countries including Japan working there. We are already embracing diversity that transcends nationality boundaries. We will continue to create a work environment that is rewarding and easy to work in for everyone in the IINO Group.

Everyone working in the IINO Group is focusing on our three words - dream, hope and challenge - and confidently pushing forward in the era of change.

創業の想い

Enthusiasm
at the Foundation

考えるにまさる楽しみはなし

Thinking is rejoicing

経営理念

Management
Philosophy

私たちは、独自の想像力で常に技術を耕し、
心をこめた“ものづくり”を通して
お客様の未来に貢献します

We will support our business partners with the earnest spirit of the art of production,
which we have built up thanks to our creativity.



A Member of the Daido Metal Group



Managing Director Sokichi Kimpara
代表取締役社長 金原 惣吉

Global Network

世界4極販売・生産体制の最適化・効率化

Global Network

世界展開

IINO Global Centerを中核拠点とし、確かな技術力で事業分野を拡大。
信頼のグローバルネットワークを展開しています。

With the IINO Global Center as our core,
we have expanded our business fields with reliable technological capabilities.
We are strengthening our global network of trust.



China Plant
IINO(Foshan) Technology Co., LTD.
中国市場の生産拠点

Chinese Market

Japanese Market

American Market

ASEAN Market

Indonesia
PT IINO Indonesia
ASEAN市場のマーケティング及び物流拠点

Philippines Plant
Philippine IINO Corporation
ASEAN市場の生産拠点

Japan Group
① 本社・天王洲オフィス
Head Office & Tennoz Office
〒140-0002
東京都品川区東品川2-2-24
天王洲セントラルタワー17階
17F Tennoz Central Tower 2-2-24,
Higashi Shinagawa, Shinagawa-ku,
Tokyo 140-0002 Japan
TEL +81 (0)3 5781 6777(代)
FAX +81 (0)3 5781 0911

② IINOグローバルセンター(IGC) / IINO Global Center
矢板工場 / Yaita Plant
〒329-1574
栃木県矢板市乙畑1855番地
1855 Otsuhata, Yaita-shi, Tochigi,
329-1574 Japan
TEL +81 (0)287 48 2221
FAX +81 (0)287 48 2223

IINOグローバルセンター(IGC) IINO Global Center

③ 田島工場 / Tajima Plant
〒967-0014
福島県南会津郡南会津町
系沢字森前511番地
511 Aza-Morimae, Itozawa,
Minamiaizu-machi, Minamiaizu-gun,
Fukushima, 967-0014 Japan
TEL +81 (0)241 66 2885
FAX +81 (0)241 66 2886

Mexico Plant
ISS Mexico Manufacturing SA de CV
アメリカ市場の生産拠点

ISS America, Inc.
アメリカ市場のマーケティング及び物流拠点

更に最適地生産による地産地消を進め、
コスト競争力を高めるとともに、BCPへも対応しています。

In addition, we implement local production for local
consumption through optimal local production, enhanced
cost competitiveness and BCP support.



IINO Global Center

グローバルの技術、品質、生産管理を統括。
IINO Global Centerを拠点として、
事業の成長と社会の発展に貢献します。

Oversees global technology, quality and production bases.
Based on the IINO Global Center,
we will contribute to business growth and social development.

1

世界市場 (GLOBAL MARKET) の
拡大を目指し、
お客様のニーズを満たす
「ものづくり」の
グローバル拠点とする

Working to expand our global market,
the Center becomes our primary global base
with manufacturing to meet the needs
of our customers all over the world.

2

世界に通用する
グローバル人材の育成
(GLOBAL HUMAN RESOURCE DEVELOPMENT)
を目指す拠点とする

The Center becomes a world-class base
for developing global human resources.

3

営業/技術/品質/製造を
融合 (FUSION) し
ポテンシャルを発揮する
グローバル拠点とする

We integrates
sales, technology, quality and manufacturing
so our global base demonstrates
our full potential.

グローバル機能としての役割

Main global function.



新機種 品質改革推進 プロジェクト

新機種の量産品質トラブル「ゼロ」を目指す組織横断プロジェクト
Cross-organizational project for zero quality problems in mass production of new models

お客様や社会の期待にお応えし続けます

We will continue to meet the expectations of our customers and society.

市場ニーズ・技術トレンドに迅速に適応し、競争力ある製品作り・
開発を続け、市場の中でも存在感のある企業を目指します。

By quickly adapting to market needs and technological trends,
continuing to manufacture and develop competitive products, we work
to continue to be a company with a strong market presence.

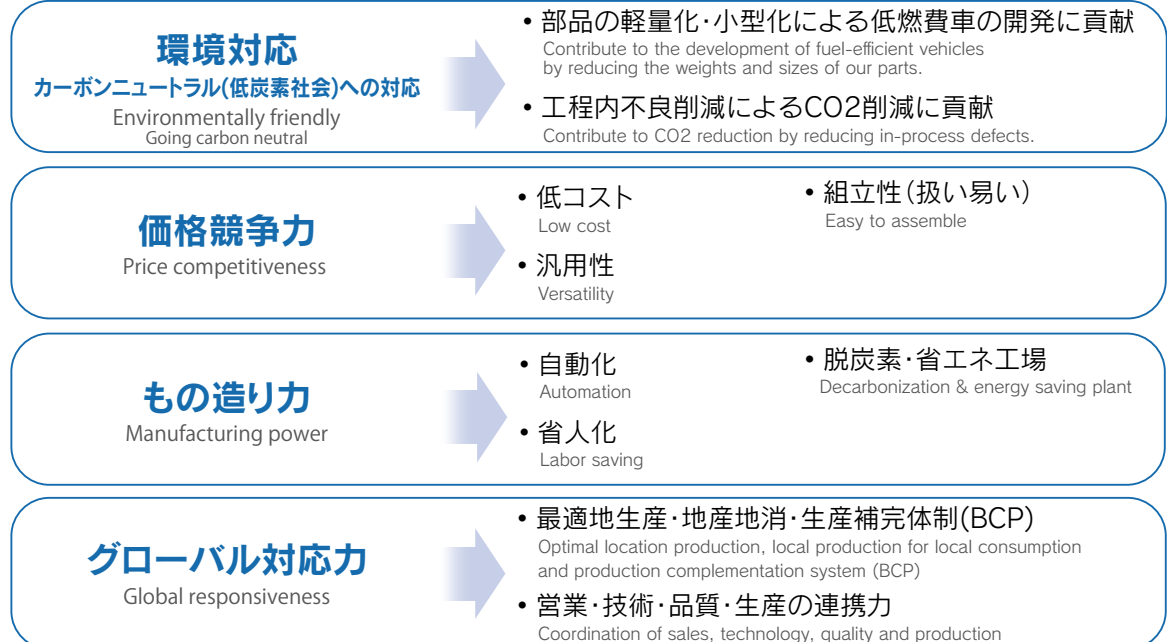

開発力

Development Power

技術と創造力、そして蓄積した経験を駆使して、飯野製作所は新たな商品を開発していきます。
With technology, creativity and experience, IINO is advancing development into further phases.

数々の試作量産の経験と挑戦によって培ったノウハウが “大きな技術の樹”となり飯野製作所を成長させました。

Our know-how cultivated through the experience and challenges of the mass production of numerous prototypes has become a tree of great technology and helped IINO to grow.

塑性加工技術

Plastic processing technology

原価低減に寄与すべく、様々な塑性加工技術の開発と量産化を実現します。

We will develop and mass-produce plastic working technologies to contribute to cost reduction.

曲げ加工 絞り成形 潰し成形 抜き成形
Bending molding Draw molding Crush molding Punch molding

押し広げ成形 転造成形 バルジ成形 フランジ成形
Spread molding Rolling molding Bulge molding Flange molding

接合加工技術

Joining processing technology

製品の機能保証を考慮した様々な接合技術を提供します。
スチールをはじめ、アルミやステンレスなど様々な材質に対応します。
We provide joining technologies that consider the functional guarantee of products.
Compatible with steel, aluminum, stainless steel and other materials.

アーク溶接 Tig溶接 抵抗溶接 トーチろう付け
Arc welding Tig welding Resistance welding Brazing with a torch

連続式ろう付け 接着剤塗布 圧入 カシメ成形
Brazing furnace Adhesive application Press-fit Caulking molding

時代のニーズに合わせた新要素技術開発を今後も進めていき、 飯野製作所独自の技術開発を目指します。

We will continue to develop new element technologies that meet the needs, aiming to develop IINO's unique technologies.

市場ニーズ Market needs

要求スペック Required specifications

価格競争 Price competition

グローバル化 Globalization

•カーボンニュートラル Carbon neutrality
•SDGs SDGs

•寸法精度 Dimensional accuracy
•耐腐食性 Corrosion resistance

•低コスト Low cost
•汎用性 Versatility
•組織性 Organization

•地産地消 Local production and consumption

技術力

Engineering Strengths

積み重ねて来た経験と知識が
確かな信頼へ
Accumulated experience and knowledge
lead to firm reliability.

自動車メーカー様と70年のお付き合いをして

「お客様の新品開発に追随し、常に新しい技術のご提案」をしてきました。

We have been working with automobile manufacturers for 70 years and have been accompanying their development of new products with our ongoing creation of new processing technologies to meet their needs.

パイプ曲げ・成形技術

Pipe Bending and Molding Technology

お客様が求める様々な形状の成形加工。複雑で高精度な曲げ加工に対応致します。

We support molding of shapes required by customers and complicated and highly accurate bending.



【CNCパイプベンダー】

保有設備 Plant equipment

- プレス機
Press machine
- CNCパイプベンダー
CNC pipe bender
- 端末加工機
Machine for processing both ends



【端末加工機】

切削加工技術

Cutting Technology

高精度が求められる旋削部品。複雑な形状も複合加工機により素材から完成まで加工致します。

Cutting parts that require high precision. Even complicated shapes can be processed from materials to completion with the multi-tasking machine.

保有設備 Plant equipment

- NCタレット旋盤
NC turret lathe
- 複合自動旋盤
Composite automatic lathe
- マシニングセンタ
Machining center



【複合自動旋盤】

溶接技術

Welding Technology

一般的に難しいとされるアルミ材のTIG溶接から、連続式水素雰囲気炉による安定したロウ付け加工まで対応致します。

We handle everything from challenging TIG welding of aluminum to stable brazing using a continuous hydrogen atmosphere furnace.



【ロウ付け(ハンド)】



【TIG溶接(ロボット)】

保有設備 Plant equipment

- スポット溶接機
Spot welder
- TIG溶接機(ハンド・ロボット)
TIG welder (Manual robot)
- 連続式水素雰囲気炉
Continuous hydrogen atmosphere furnace



【連続式水素雰囲気炉】

自動化ライン Automation Line

自動化・省人化の取り組みや、加工・測定・洗浄までの一貫生産を行っています。

We are engaged in automation and labor-saving as well as integrated production including processing, measurement and cleaning.

保有設備 Plant equipment

- 全自動インライン測定・洗浄付NC加工機
NC processing machine with fully automatic in-line measuring and cleaning
- 自動エアブロー装置
Automatic air blow equipment
- 自動組立・検査装置
Automatic assembly and inspection equipment



【全自動インライン測定・洗浄付NC加工機】



【自動エアブロー装置】



【自動組立・検査装置】

QA機 QA Machines

画像センサーを使用した自動検査装置による製品保証検査機の内作化に取り組んでいます。

We are working on in-house production of quality assurance inspection machines that use automatic inspection equipment with image sensors.

開発設備 Proprietary equipment

- 画像センサー付寸法測定器
Dimensional measuring machine with image sensor
- 画像センサー付キズ検出装置
Scratch detection device with image sensor



【画像センサー付寸法測定器】

測定機 Measuring Machines

- 三次元測定機
Coordinate measuring machine
- 画像測定器
Image measuring instrument
- 形状/面粗度測定機
Shape and surface roughness measuring machine
- 真円度測定機
Roundness measuring machine

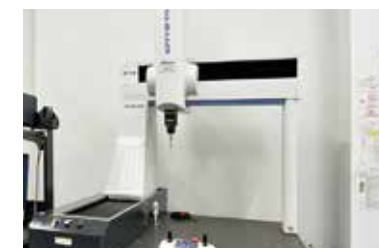

製品ラインナップ

Product Line-Up

プレス、切削、ダイカスト、冷間鍛造、
金属成形等々と多岐にわたってご提案。
IINO presents proposals for a wide range of technical
processes including pressing, machining, casting, cold
forging and metal forming.

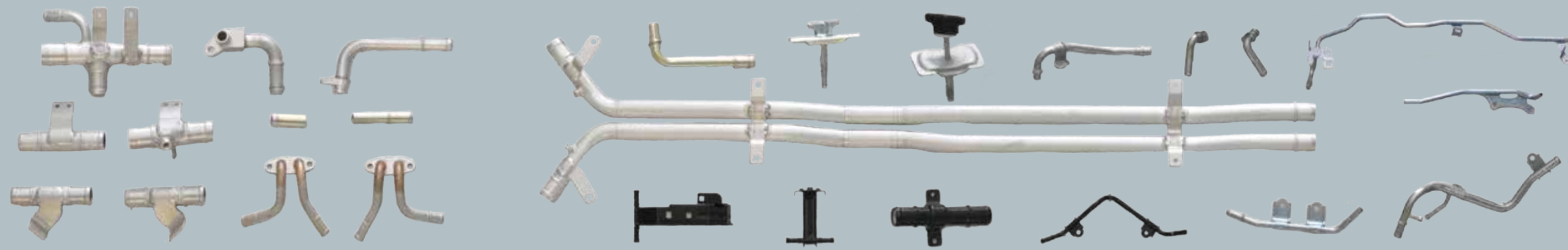

自動車のエンジンやトランスミッションを支える重要部品を中心に、
飯野製作所は、多種多様な精密加工を展開してきました。
そして、これらの技術で 多彩な産業分野のあらゆる課題に対応していきます。

IINO's line-ups have played an important part in automotive engines and transmissions
by infusing precision technologies.
Now these technologies and knowledge are being applied to every theme in a wide range of industrial fields.

四輪車用製品 Automotive Products

切削加工製品 Machined products



• ダウエルピン/プラグ $\phi 2 \sim 18$ L=4~25
Dowel pins & plugs



• ジョイント部品
Joint parts

曲げパイプ製品 Bent pipe products



• 潤滑油パイプ レベルゲージ
Lubricating oil pipes Level gauges



• ジョイントパイプ
Joint pipes

接合加工製品 Joined products



• FCV部品
FCV parts



• 冷却用パイプ
Cooling pipes

プレス加工製品 Pressed products



• 各種ステイ
Stays

• ワッシャー
Washers

二輪車用製品 Motorcycle Products

切削加工製品 Machined products



• ハンドルウェイト
Handle weights



• キャップボルト
Cap bolts

• ステムナット
Stem nuts

• 各種ナット類
Nuts

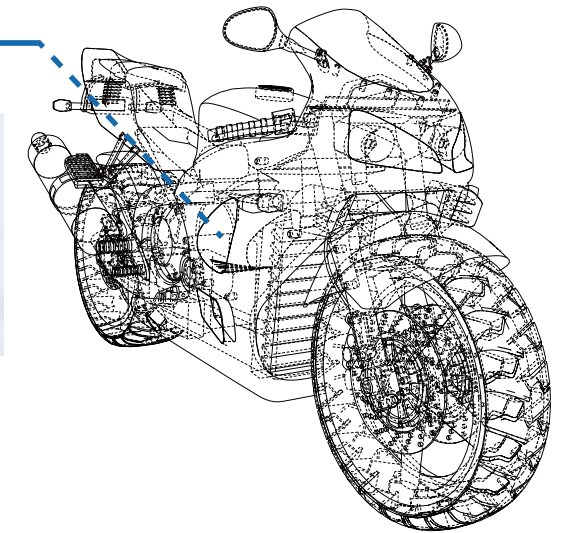

共同開発部品 Collaborative Parts



• PCU冷却パイプ
PCU cooling pipes

汎用部品 Industry Products

• ボート・耕運機・発電機 etc. For Boats, Agricultural Equipment, Generators and More



• シャフト・カラー
Shaft & collar parts



• チューブジョイント
Tube joints

NC加工製品 NC processed products



• 6速用シフトノブ
6-speed gear knobs

Sustainability

サステナビリティへの取り組み

社会の一員として直面する社会問題に取り組み
持続可能な社会の実現に貢献します。

We will tackle the social problems we face as a member of society and contribute to realizing a sustainable society.



職場環境の改善 Improving the work environment



防音パネルの設置
Installation of soundproof paneling

照明のLED化
LED lighting

技能実習生の資格取得推進 Promotion of technical interns obtaining training qualifications



技能実習の様子
Technical intern training

技能検定取得
Passed a skill test

CSR Work

CSR活動

地域社会の一員として地域に根差し
共に発展できるよう様々な支援活動を行っています。

As a member of the local community, we are engaged in support activities so that we can develop together in the community.



アメリカ America

工業系の大学に進学する地元の高校生を対象に奨学金を支給。将来この地域のエンジニアとして活躍を期待する人材をサポートしています。

Scholarships are provided to local high school students who will go on to study engineering. We support human resources who are expected to be engineers in this region in the future.



奨学金へのThank you Letter
Thank you letter for the scholarship



桜の植樹
Sakura tree planting

Logan County History Center (オハイオ州ローガン郡歴史博物館) に毎年寄付を行っています。We donate to the Logan County History Center every year.



毎年寄付している博物館
Annual museum donation

フィリピン Philippine

フィリピン工場設立25周年の記念事業として学校校舎を寄贈。地域の技術者育成に力を入れています。

We donated a school building to commemorate the 25th anniversary of the establishment of our Philippine plant. We are focusing on training local engineers.



学校を寄贈
Donated a school

Management System Standard

国際規格(ISO)に基づいたマネジメント体制

ISO9001に基づいた品質保証体制 Quality assurance system based on ISO9001

当社は常に「品質顧客満足度100%」を目指すと共に、グローバルでお客様に「信頼され、感動を与え、喜ばれる企業」を目指しています。

金属加工製品のエキスパートとして、独自のノウハウを活かした高精度な製品のため、品質管理及び品質保証システムの国際規格(ISO)を取得し、品質面の体制を充実させています。

We always simultaneously work for 100 percent customer satisfaction and to continue to be a trustworthy global company that impresses and pleases our customers. We have acquired the international standard (ISO) for quality control and quality assurance system in order to offer high-precision products utilizing our unique know-how as experts in metal processing products, perpetually enhancing our quality system.



継続的な環境マネジメントシステム Continuous environmental management system.

当社は持続的な環境改善活動に取り組んでおります。すべての事業活動が環境に与える影響を評価し、継続的に改善するための仕組みとしてISOが有効であると認識し、ISO14001を認証取得しています。

We are engaged in sustainable environmental improvement activities. We have acquired ISO 14001 certification, recognizing that ISO is effective for assessing the impact of all business activities on the environment and for continuous improvement.



会社概要 Corporate Profile

商号	株式会社 飯野製作所
設立	1948年 3月
資本金	9,600万円
本社所在地	〒140-0002 東京都品川区東品川 2-2-24天王洲セントラルタワー17階
従業員数	連結 1,366名、単体 298名
代表者	代表取締役社長 金原 惣吉
主要取引先	本田技研工業(株) (株)本田技術研究所 (株)山田製作所 (株)オーハシテクニカ (株)平井 山下ゴム(株) 日立Astemo(株)
役員	取締役 落合 輝彦 加藤 雅之 竹林 隆 吉田 有宏 岩倉 弘記 監査役 佐野 由洋
株主	100%大同メタル工業株式会社(東証一部上場)
Company	Iino Manufacturing Co., Ltd.
Established	March, 1948
Capital	96 million
Head Office	17F Tennoz Central Tower 2-2-24, Higashi Shinagawa, Shinagawa-ku, Tokyo, 140-0002 Japan
Employees	1,366 (IINO group), 298 (IINO Manufacturing Co., Ltd.)
Representative	Sokichi Kimpara / Managing Director
Major Partners	Honda Motor Co., Ltd. Honda R&D Co., Ltd. YAMADA Manufacturing Co., Ltd. Ohashi Technica Inc., Hirai, Yamashita Rubber Co., JP, Hitachi Astemo, Ltd.
Executive	Directors Teruhiko Ochiai Masayuki Kato Takashi Takebayashi Arihiro Yoshida Hiroki Iwakura Auditor Yoshihiro Sano

沿革 History

1948.03	株式会社 飯野製作所を設立 IINO was established.	2005.12	飯野中国を設立 IINO China was established.
1951.05	本田技研工業(株)と取引開始 Started business with Honda Motor Co., Ltd.	2007.01	飯野アメリカを設立 IINO United States was established.
1977.02	栃木県矢板市に矢板工場を開設 Yaita Plant established in Yaita City, Tochigi Pref.	2013.11	飯野メキシコを設立 IINO Mexico was established.
1991.05	福島県南会津町に田島工場を開設 Tajima Plant established in Fukushima Pref.	2016.12	大同メタルグループに加入 Joined the Daido Metal Co., Ltd. group
1991.06	飯野フィリピンを設立 IINO Philippine was established.	2020.08	IINOグローバルセンター(IGC)設立 IINO Global Center was established.
2005.07	飯野インドネシアを設立 IINO Indonesia was established.		

日本グループ IINO Japan Group

本社・天王洲オフィス / Head Office・Tennoz Office

〒140-0002
東京都品川区東品川2-2-24
天王洲セントラルタワー17階
17F Tennoz Central Tower 2-2-24,
Higashi Shinagawa, Shinagawa-ku,
Tokyo 140-0002 Japan
TEL +81 (0)3 5781 6777(代)
FAX +81 (0)3 5781 0911



IINOグローバルセンター / IINO Global Center 矢板工場 / Yaita Plant

〒329-1574
栃木県矢板市乙畑1855番地
1855 Otsuhata, Yaita-city,
Tochigi, 329-1574 Japan
TEL +81 (0)287 48 2221
FAX +81 (0)287 48 2223



矢板工場 / Yaita Plant



IINOグローバルセンター(IGC) / IINO Global Center

田島工場 / Tajima Plant

〒967-0014 福島県南会津郡南会津町
系沢字森前511番地
511 Aza-Morimae, Itozawa,
Minamiaizu, Minamiaizu-gun,
Fukushima, 967-0014 Japan
TEL +81 (0)241 66 2885
FAX +81 (0)241 66 2886





IINO America



ISS America, Inc.

301 Carter Ave., Bellefontaine
Ohio 43311, USA
Phone & Fax: +1 937 599 2022

ISSAは2007年に設立され、主にアメリカの自動車メーカーおよびサプライヤーにエンジン、トランスミッションに使用される自動車部品の輸入、販売を行うと共に、北米マーケットの開拓を行っております。会社の規模として大きくはありませんが、従業員はお客様への貢献を第一に考え、日々業務に取り組んでおります。

Established in 2007, ISSA mainly imports and sells automobile parts used in engines and transmissions to American automobile manufacturers and suppliers, and develops the North American market. Employees put their contributions to customers first and perform their daily work.



IINO China Plant



IINO(Foshan) Technology Co., Ltd.

1-3#A, Danheng Road,
Nanhai Japanese Medium-sized
Enterprises Park, Danzao, Nanhai District,
Foshan, Guangdong, China
Phone: +86 757 8543 7068
Fax: +86 757 8543 3166

ISSCは2005年に設立され、2015年に自主生産開始、2018年に工場を拡大しました。主に日系自動車メーカーおよびサプライヤーにエンジン・トランスミッションに使用される自動車部品の製造、販売を行っております。中国の経済高速成長に伴い、業務拡大を続けている会社です。

ISSC was established in 2005, started independent production in 2015 and expanded the factory in 2018. We mainly manufacture automobile parts used for engines and transmissions and sell them to Japanese automobile manufacturers and suppliers. The company continues to expand its business with the rapid economic growth of China.



IINO Indonesia



PT IINO Indonesia

Kawasan Industri Jababeka I
Jl. Jababeka IVC, Blok T2M, Pasir Gombong,
Cikarang Utara, Bekasi 17530,
Jawa Barat, Indonesia
Phone: +62 21 8936645
Fax: +62 21 8936646

ISSIは商社ライセンスを保有し、且つ保税倉庫・非保税倉庫の両方を完備しており、お客様のあらゆるニーズに応え輸出入・販売する事が可能です。

ISSIは2005年に設立され、基盤を固めながら徐々に成長を続けている会社です。

ISSI holds a trading company license and is fully equipped with bonded and non-bonded warehouses, enabling imports, exports and sales to handle to all customer needs. ISSI was founded in 2005 and is gradually growing while solidifying its foundation.



IINO Mexico Plant



ISS Mexico Manufacturing SA de CV

Rio Danubio 801
Parque Tecnológico Castro del Rio
Irapuato Guanajuato 36814 Mexico
Phone & Fax: +52 462 693 7118

ISSMではアメリカ向けの部品の加工を行っており、メキシコ国内の自動車メーカーに納品されたものが客先で組み立てられアメリカに向けて発送されています。

2014年に設立され、歴史も浅く、従業員の年齢層も若いですが、日々まじめに業務に取り組んでいます。地産地消費の背景もあり、生産規模を順次拡大している会社です。

ISSM processes parts for the United States of America; the products delivered to automobile manufacturers in Mexico are assembled by customers and shipped to the United States of America. Established in 2014, the employees are young and working hard every day. In addition, with the background of encouraging local production for local consumption, the company is gradually increasing its production scale.



IINO Philippines Plant



Philippine IINO Corporation

Dinagyang Street, Mactan Economic Zone II
Special Economic Zone, Basak,
Lapu-Lapu City, Cebu, 6015 Philippines
Phone: +63 32 341 5314
340 6697
340 8610
Fax: +63 32 340 0634
E-mail: info@philiino.com

ISSPは1991年にフィリピンのセブ島に設立され、現在は経済特区に4工場を保有して従業員880名にて自動車エンジンの部品を中心に約300の部品を生産しています。

主な生産品目はダウエルピン、カラー各種、ミッション油路に使用する曲げパイプ、ウォーターパッセージに使用するパイプ、フィードパイプ、サクシオンパイプ、デリバリーパイプ等自動盤、センターレス研磨機、NC旋盤、両端加工機等の切削、研削機械とNCベンダー、端末加工機、プレス機による曲げパイプ加工、浸炭炉、ガス軟窒化炉、ロウ付け炉による加工機を約380台の加工設備を保有しています。認証取得状況はISO9001 2008年取得、ISO14001 2004年取得、TS19496 2009年取得となっております。

ISSP was established on Cebu Island, Philippines in 1991 and currently has four plants in the special economic zone and produces about 300 parts, mainly automobile engine parts, with 880 employees.

The main production items include dowel pins, collars, bending pipes used for transmission oil passages, pipes used for water passages, feed pipes, suction pipes, delivery pipes.

ISSP has about 380 processing equipment items such as cutting and grinding machines, NC benders, terminal processing machines, bending pipe processing machines using press machines, processing machines using carburizing furnaces, gas soft nitriding furnaces and brazing furnaces.

In 2008 we acquired ISO 9001 certification, in 2004 ISO 14001 certification and in 2009 TS19496 certification.